

KPBT MattMill Kompakt Blechtrichter/ *sheet funnel set*

Zusammenbau und Montage/ *Assembly and mounting*

Lieferumfang/ *Check of delivery:*

2x Pos.1 Trichter Edelstahlblech/ *funnel stainless sheet*

1x Pos.2 Eingriffschutz/ *protection sheet*

2x Pos.3 Sechskantschraube/ *hexagon head screw*
M8x12

2x Pos.4 Scheibe/ *washer* M8

10x Pos.5 Sechskantschraube/ *hexagon head screw*
M3x8

10x Pos.6 Sechskantmutter/ *hexagon nut* M3

1x Pos.7 Montagelasche/ *mounting bracket*

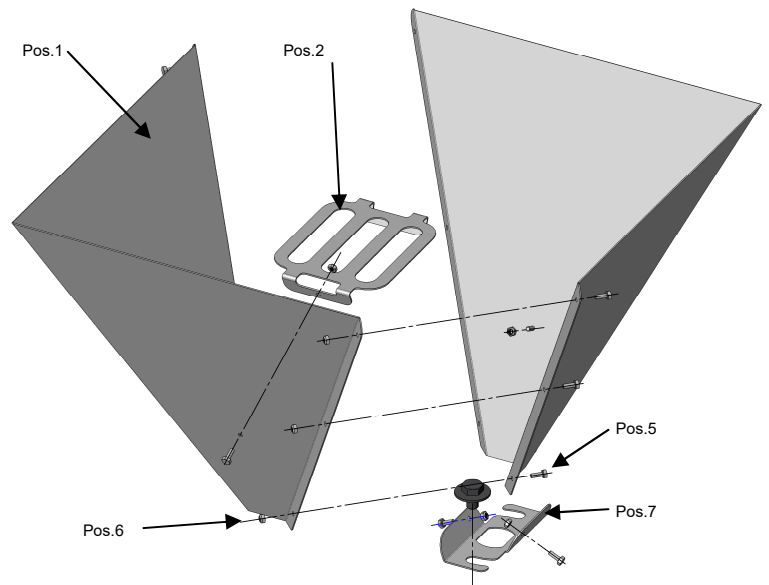

Assembly

Verschrauben Sie die beiden Trichterhälften (2xPos.1)

mit je 6x Sechskantschraube M3 und Mutter M3 (Pos. 5+6). Sechskantwerkzeug SW 5,5mm

Screw the funnel parts (Pos. 1) together with 6 pcs. of the supplied screws (Pos.5) and nuts (Pos.6) using wrench 5,5mm.

Verschrauben Sie die Montagelasche (Pos.7) mit je 2x Pos.5+6.

place the mounting bracket (Pos.7) and screw it in place by using 2pcs. of Pos.5+6.

Verschrauben Sie den Eingriffschutz (Pos.2) mit je 2x Pos.5+6.

Insert the protection sheet (Pos.2) and screw it in place by using 2pcs. of Pos.5+6.

Alle Schraubverbindungen sind fest anzuziehen!

All screw connections must be tightened securely.

Alternative:

Benutzen Sie die beigefügten Blindnieten Ø3x5 statt der kleinen M3 Verschraubungen.

alternative: use the 3x5 blind rivets instead of the M3 screw connections

Montage/ *Mounting*

Platzieren und verschrauben Sie den fertigen Trichter auf der Mühle. (2x Pos. 3+4) Schraubenschlüssel SW13.

Gewinde M8, Abstand 65mm, 12mm tief.

Place the funnel on the device and tighten it with the enclosed hexagonal screws M8 (Pos.3) wrench size 13mm and the washers (Pos.4).

Hole spacing: 65mm, thread M8x 12mm deep

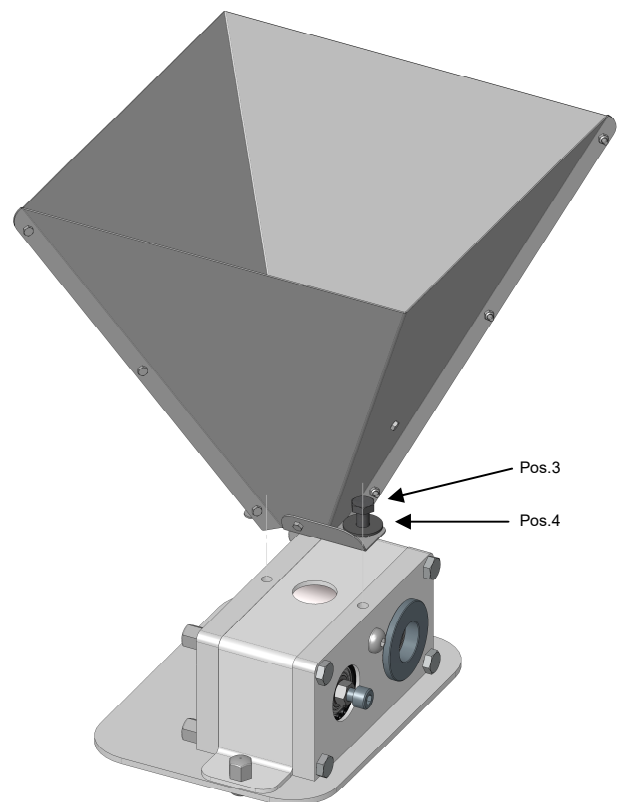

Kirkel, 13.05.2024

Matthias Hoßfeld

MattMill

Maschinen- und Vorrichtungsbau, Eibenweg 4, D-66459 Kirkel matt@mattmill.de

