

Montage MattMill® Läuterboden mit Bügel klein lang BGKL (passend für MMLB 357-447)



Sie benötigen zur Montage einen Gabelschlüssel SW10 und einen Innensechskantschlüssel Inbus 4mm

Das Montageset BGKL besteht aus:

1. 3x Blechbügel
2. 6x Linsenkopfschraube M6x8
3. 6x Hutmutter M6
4. 1x Linsenkopfschraube M6x70
5. 1x Ringmutter M6
6. 1x Flanschmutter M6

(Exemplarisch dargestellt:
MattMill Läuterboden MMLB 397)

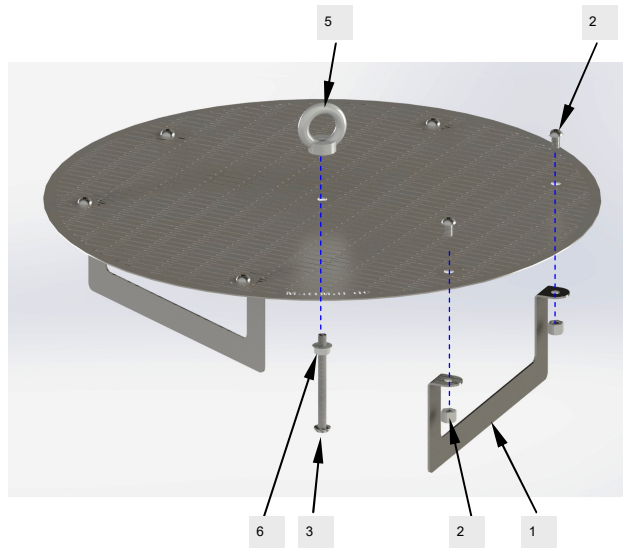

Vor dem ersten Gebrauch spülen um evtl. vorhandene Fertigungsrückstände zu beseitigen. Die Reinigung kann in der Spülmaschine erfolgen.
Alle Komponenten bestehen aus Edelstahl V2A und V4A sind resistent gegen gebräuchliche Reinigungs- und Desinfektionsmittel, lebensmittelecht und kochfest.

Die Ringmutter dient nur zum Herausheben des leeren, unbelasteten Läuterbodens!

Der Läuterboden ist nur zum Läutern mittels Schwerkraft geeignet!

Unter dem Läuterboden darf keinerlei Unterdruck, z.B. durch Pumpen oder langen Schlauch erzeugt werden!

Fertig montiert Ansicht Oberseite



Fertig montiert Ansicht Unterseite

